

MULINO PER FRANTUMAZIONE LATERIZI

Caratteristiche Tecniche

MODELLO	MM 300
Apertura bocca di alimentazione [mm]	120X300
Pezzatura max di alimentazione [mm]	70/100
Luce griglia di scarico [mm]	4/30
Produzione [m ³ /h] *	1 - 4
Velocità [giri/min]	900
Potenza [Hp]	5.5
Peso [kg]	320

* Valori variabili in base alle caratteristiche del materiale trattato ed alla regolazione dello scarico.



Dimensioni di ingombro

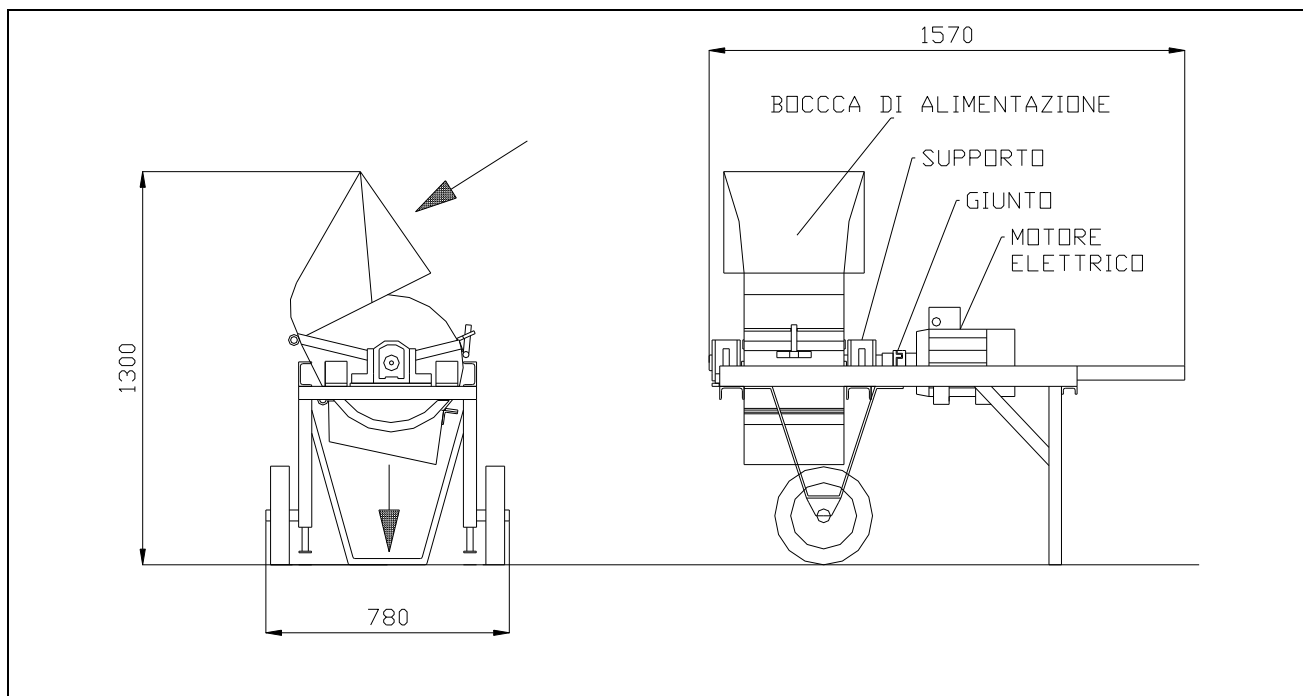

Le caratteristiche e dimensioni non sono impegnative, la CIMA Engineering si riserva in qualsiasi momento di modificarle a propria discrezione e senza preavviso alla Spett.le clientela